

# Het maalrecht in een politieke maalstroom

– *De Rucphense molenaarsfamilie Van Beckhoven (1750-1850)*

---

## INLEIDING

In dit artikel pogen we een beeld te geven van de lotgevallen van de Rucphense molenaarsfamilie Van Beckhoven. In die beschrijving staan de molenaars Stephanus van Beckhoven en zoon Jacobus centraal.<sup>1</sup> Rond 1750 vestigde Stephanus zich in Rucphen, waar hij de eerste vertegenwoordiger van het geslacht Van Beckhoven was. De naam Van Beckhoven verdween in 1849 voorgoed uit het Rucphense, toen Anna Maria van Beckhoven, de vrouw van Jacobus, met haar kinderen Maria, Jacoba en Benedictus naar Woensdrecht vertrok. Alleen rond 1860 verbleven de zonen Cornelius en Jacobus nog een korte tijd in Rucphen.

We weten dat juist het beroep van molenaar als geen ander afhankelijk is van de grillen van bovenaf, dat wil zeggen van de elementen. Dat zal bij de Van Beckhovens ook wel het geval geweest zijn. Deze natuurlijke elementen vormen echter niet het onderwerp van onze studie. Het wel en wee van de familie Van Beckhoven is vooral in de negentiende eeuw anderszins van bovenaf bepaald: het waren de politieke grillen – althans zo zullen ze zeker door de Rucphense molenaarsfamilie ervaren zijn – van de provinciale en rijksoverheid die zorgden voor problemen in de uitoefening van hun beroep. Zij vormen wel een belangrijk onderdeel van dit artikel.

Deze studie bestaat uit twee gedeeltes. De cesuur ligt in 1803, toen Jacobus van

Beckhoven, tot dan toe pachter, eigenaar werd van de Rucphense molen. In het eerste deel beschrijven we de eerste jaren van de familie Van Beckhoven in het Rucphense en zien we de opbouw van het familiebezit. In het tweede deel schetsen we de aankoop van de Rucphense molen en vervolgens de betekenis van de bouw van de molens in de naburige dorpen Hoeven en Sprundel. We eindigen in wezen met de verkoop van de molen in 1845.

---

## DE EERSTE JAREN VAN DE FAMILIE VAN BECKHOVEN IN RUCPHEN

**De verpachting van de Rucphense molen**  
Rentmeester Pieter Andries van Mattemburgh van het oostkwartier van het markizaat van Bergen op Zoom verpachtte op 24 juli 1749 de standaardmolen van Rucphen en Vorensende voor een periode van zeven jaar.<sup>2</sup> Het overgeleverde extract van het pachtcontract omvat tien bladzijden, waarin de verschillende plichten van pachter en verpachter worden vermeld.

De windmolen en het molenhuis met bijbehorende akkers, groot 7 gemet en 150 roeden, lagen buiten het dorp op ongeveer een kwartier gaans richting Vorensende. De pachtperiode ging in op 1 oktober 1749 – tot dat tijdstip was Adriaan Brugmans de pachter – en zou eindigen op 1 oktober 1756. Het was de pachter verboden gelijktijdig nog een andere molen te bemalen en tevens mocht hij de molen niet door een andere molenaar laten

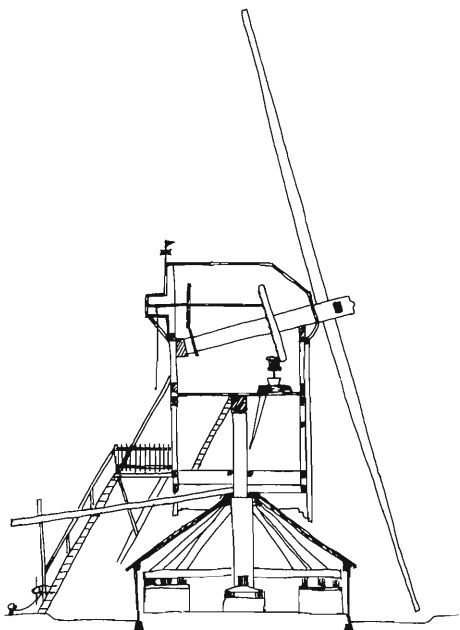

Doorsnede van een standaardmolen  
(Tekening J.P.A. van Broekhoven)

gebruiken. Voor het malen van het graan zou de molenaar geen klinkende munt ontvangen, maar in natura uitbetaald worden, doordat hij namelijk uit elke zak meel met een speciale schep die 'molster' genoemd werd, eenzestiende vat mocht scheppen.

Alle kosten die ermee gemoeid waren om tot verpachting over te gaan, zoals het samenstellen en lezen van het pachtcontract evenals de verteringen op die dag, waren voor rekening van de pachter. Hij moest tevens 1 gulden en 4 stuivers aan de Armen van Rucphen betalen. Eveneens diende de pachter elk jaar het onderhoud van een jachthond van de markies te bekostigen. In 1750 kwam dat Van Beckhoven te staan op de som van 6 gulden en 6 stuivers. Dit gebruik werd overigens in 1752 afgeschaft.<sup>3</sup>

In geval van reparatie aan het huis of de

schuur moest de pachter de arbeidslonen betalen en zorgde de markies voor de materialen. Alleen het dak, de bakoven en de waterput waren geheel voor rekening van de pachter; ook de kosten van de binnen- en buiten-'glazen' (dit zijn de ruiten) moest de pachter zelf betalen. Reparaties aan de molen betaalde de markies. Na afloop van het pachtcontract werden de gaande werken, zoals onder andere de binnen- en buitenroeden en de molenstenen, door twee molenmakers gecontroleerd op slijtage. Het herstellen van eventuele slijtage was voor rekening van de pachter. De molenstenen, de looper en de legger, tezamen 12 duim, te weten de looper 9 duim en de legger 3 duim, hadden een waarde van 15 gulden en 5 stuivers per duim; de waarde van deze gaande werken bedroeg op 1 oktober 1749 641 gulden en 25 stuivers. De pachter diende

deze gaande werken te onderhouden en indien nodig te vernieuwen.

Ook moest de pachter verbeteringen die door zijn voorganger waren aangebracht, vergoeden. In dit geval was door Adriaan Brugmans op eigen kosten een 'achtermolen' gebouwd.<sup>4</sup> Deze zou getaxeerd worden door twee molenmakers en diende door de nieuwe pachter contant te worden voldaan aan Adriaan Brugmans. Zou de molen ten gevolge van reparaties, die op bevel van de markies verricht werden, langer dan veertien dagen stil komen te liggen, of indien de molen niet kon draaien door oorlog, dan zou de pacht worden verlaagd. Maar zou de molen door schuld van de pachter in ongebruik raken, dan was herstel voor diens rekening.

Op de pachttag van 24 juli 1749 werd door de volgende personen ingezet:

|   |            |
|---|------------|
| Adriaan Brugmans<br>(de toenmalige pachter) | 500 gulden |
| Pieter Weijns                               | 550 gulden |
| Jacob van Oosten                            | 600 gulden |
| Jan Castelijns                              | 500 gulden |
| De vrouw van Adriaan                        |            |
| Verdieste                                   | 400 gulden |
| Francis Rommens                             | 660 gulden |

Vervolgens werd de hoogste inzet met 100 gulden verhoogd tot 760 gulden. Jan van Hal<sup>5</sup> mijnde af bij 750 gulden; Nicolaas Princen zou borg voor hem staan.

Volgens de jaarrekening 1749-1750 van de rentmeester blijkt Jan van Hal de molen gepacht te hebben voor Stephanus van

Beckhoven.<sup>6</sup> Uit die jaarrekening blijkt, dat op 31 oktober 1750 de volgende sommen voor de molen betaald moesten worden:

|                  |                                     |
|------------------|-------------------------------------|
| pacht            | 750 gulden                          |
| opslag           | 1 gulden 12 stuivers                |
| onderhoud van    |                                     |
| een hond         | 6 gulden 6 stuivers                 |
| rantsoengeld     | à 1 stuiver                         |
| per gulden pacht | 262 gulden 10 stuivers <sup>7</sup> |
| maakt een        |                                     |
| totaal van       | 1.020 gulden 8 stuivers             |

Dit is een behoorlijk bedrag, maar gezien de grootte van het gemaal van de Rucphense molen – de mensen uit Rucphen, Vorenseinde en Sprundel lieten er hun graan malen – was er een goede boterham te verdienen. Ter vergelijking kunnen we naar de toenmalige jaarlijkse pachtprizen in de regio kijken. In Standdaarbuiten bedroeg de pacht van de molen slechts 190 gulden, in Zegge 300 gulden, in Oudembosch moest de molenaar 500 gulden uitleggen en in Oud en Nieuw Gastel, waar een dwangmolen stond, was de pacht 900 gulden. De inwoners waren verplicht hun graan bij zo'n dwangmolen te laten malen, zodat de pachter verzekerd was van een goed inkomen en dus de pacht van bijvoorbeeld 900 gulden kon opbrengen.

#### Stephanus van Beckhoven

Stephanus van Beckhoven werd op 28 februari 1727 te Meerle gedoopt als zoon van Cornelis Peeters van Beckhoven en

Joanna Steven van Dun.<sup>8</sup> Hij huwde, waarschijnlijk begin 1748, Anna van den Woestenbergh, dochter van Cornelis van den Woestenbergh, molenaar te Alphen, en Cornelia Adriaens Princen. Anna werd te Alphen gedoopt op 23 augustus 1716. Zij was dus bijna elf jaar ouder dan Stephanus.

Anna was afkomstig uit een molenaarsfamilie. Haar grootvader, vader en broers waren molenaars en twee van haar zussen huwden een molenaar.

Op 12 maart 1739 kocht Anna met haar broers en zussen voor 2000 gulden een windmolen te Hilvarenbeek, die zowel 'den Doorenberg' als 'de Heijmolen' genoemd werd.<sup>9</sup> Aldus lag voor Stephanus van Beckhoven het molenaarsbedje gespreid. De hulp van zijn schoonfamilie blijkt al hieruit, dat Nicolaas Princen, familie van zijn vrouw, borg stond bij zijn eerste pachtcontract van de Rucphense molen, zoals we hierboven reeds zagen.

Op 15 november 1748 gaven J.B. Vervoort, pastoor van Meerle, Antonie van de Kieboom en Cornelis Govaers, schepenen van Meerle, een borgbrief af voor het echtpaar Stephanus van Beckhoven en Anna van den Woestenbergh, die zich in Oosterhout, baronie van Breda of elders wilden vestigen. Op 27 december 1748 werd hun oudste dochter Cornelia te Oosterhout gedoopt.

Lang is het gezin Van Beckhoven niet in Oosterhout gebleven, want op 1 oktober 1749 huurde Stephanus onder Rucphen op het Brandskwartier een huis van

Adriaan Brugmans voor 32 gulden per jaar tot oktober 1756.<sup>10</sup> Stephanus ging hier wonen met Anneke zijn vrouw, Pieter de knecht, Caatje de meid en Cornelis de knecht.<sup>11</sup> Aan personeel ontbrak het hem niet. Hun dochtertje Cornelia was toen reeds overleden. Vermoedelijk zal het molenhuis niet naar zijn zin geweest zijn, want Stephanus bleef met zijn familie op het Brandskwartier wonen.

Adriaan Brugmans pachtte de molen van Hoogstraten vanaf 'Kersmisse' 1747, voor een tijd van zes jaar.<sup>12</sup> Maar twee jaar later kwam Adriaan in financiële problemen en daardoor kon hij de pacht niet voldoen.<sup>13</sup> Er werd een beroep gedaan op zijn borg Hendrik Schrauwen voor een bedrag van 1210 gulden. Hendrik liet op 19 december 1752 beslag leggen op de goederen van Adriaan te Rucphen, waaronder ook het huis dat Stephanus van Beckhoven huurde.<sup>14</sup>

Op 21 december 1754 ging Hendrik Schrauwen, die in Meersel woonde, over tot de verkoop van dit huis, de schuur en een perceel zaailand van 262 roeden, genaamd 'Lanskens Stedeken', alles eigendom van Adriaan Brugmans.<sup>15</sup> De schepenen van Rucphen taxeerden het geheel op 500 gulden. De eerste zitdag werd gehouden op 28 december 1754. Huis, schuur en erf werden door Lauwerijs Vos ingezet op 510 gulden; na een verhoging met 300 gulden werd niet afgemijnd. Hierna werd de koopprijs uit de hand verhoogd met 100 gulden door Stephanus van Beckhoven, zodat er de eerste zitdag

610 gulden geboden was. Op de tweede zitdag, gehouden op 4 januari 1755, en gedurende de derde zitdag op 18 januari 1755 kwam hierin geen verandering, zodat Stephanus van Beckhoven zich eigenaar van het huis met de schuur kon noemen voor het bedrag van 610 gulden. Op 8 februari 1755 betaalde Stephanus het eerste deel, namelijk 305 gulden, en op 5 december 1755 nog eens 305 gulden. Het perceeltje zaailand werd voor 155 gulden verkocht aan Machiel Janse van Sundert. Stephanus en Anna hadden toen reeds vijf kinderen gekregen, van wie er vier zeer jong kwamen te overlijden. Op 4 maart 1754, twee maanden vóór de geboorte van hun jongste kind, lieten zij een testament maken bij notaris Lambertus Sanderus te Roosendaal.<sup>16</sup> Daarin benoemden ze elkaar tot enige erfgenaam. Tevens beloofden ze elkaar de kinderen op te voeden tot hun achttiende jaar en ze te laten leren lezen en schrijven. Ook diende de langstlevende 50 gulden uit te keren aan ieder kind.

In 1756 pachtte Stephanus de molen opnieuw voor een termijn van zeven jaar. Ditmaal diende hij 795 gulden en 40 stuivers pacht per jaar te betalen, voor de eerste maal op 1 oktober 1757.<sup>17</sup>

Op 18 november 1758 overleed Anna van den Woestenbergh op 42-jarige leeftijd. Zij liet één kind na: Cornelis, zeven jaar oud. Enkele maanden later controleerden de Rucphense schepenen of het testament naar behoren werd uitgevoerd.<sup>18</sup>

Stephanus is niet lang weduwnaar geble-

ven. Nog binnen de rouwperiode van zes maanden hertrouwde hij voor de schepenbank van Rucphen op 6 mei 1759 met de elf jaar jongere Anna Catharina Voeten. Zij was te Rucphen gedoopt op 9 december 1738 als dochter van Jacobus Voeten, eigenaar van het café St.Joris, en Catharina Wouterse van Overveld. Deze verbintenis zou hem zakelijk gezien de wind in de zeilen geven.

#### Beroepsnijd

Dit huwelijk met een telg uit een gegoede Rucphense familie kan ertoe geleid hebben, dat er een 'jalousie de métier' ontstond.<sup>19</sup> De Ettense molenaar Adriaan Peeter Maas zag met lede ogen aan, dat de meeste Sprundelaren in Rucphen ter molen gingen. Nu Van Beckhoven kon beschikken over de financiële steun van zijn schoonfamilie, zal de Ettense molenaar de tijd rijp geacht hebben een poging te wagen ook een greep te doen uit de Sprundelse klandizie van de Rucphense molen. Maar daarmee zou hij tevens het gemaal dat Van Beckhoven binnen Sprundel had, aantasten. Adriaan Maas zorgde ervoor, dat hij de Ettense deurwaarder en vorster Hieronimus de la Tour aan zijn kant kreeg. Deze liet zich ertoe verleiden om de Rucphense molen te visiteren. De Ettense molen zou, volgens De la Tour een dwangmolen van de Prins van Oranje zijn en aldus ook recht doen gelden op het maalrecht in Sprundel. De betreffende molen behoorde echter toe aan de bischop van Antwerpen.

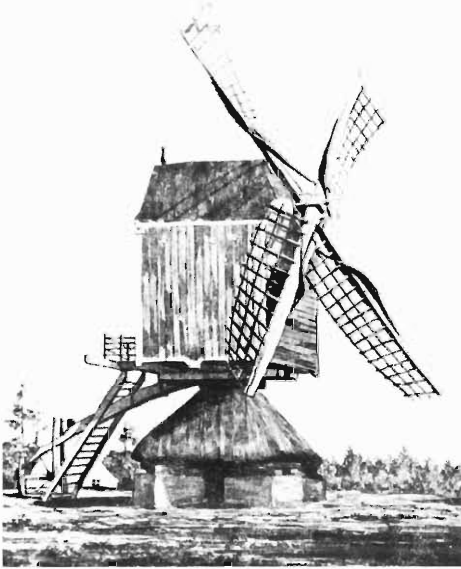

De Rucphense molen,  
naar een tekening van J.G. Sinia  
uit 1916 (Fotocoll. KUB Tilburg)

Volgens Van Beckhoven zou de visitatie op een gewelddadige wijze zijn geschied. In de nacht van 17 op 18 oktober 1761 vervoegde De la Tour zich met een gezelschap bij de Rucphense molen en trommelde de molenaar uit zijn bed, met de mededeling dat hij als 'collecteur van de pacht' de molen wenste te inspecteren in verband met de inning van belastingen. Onder bedreiging van een 'snaphaan' werd Van Beckhoven gedwongen de visitatie van zijn molen toe te laten. Latere verklaringen van De la Tour gaven een andere lezing van het gebeurde: Van Beckhoven zou welwillend ingegaan zijn op het verzoek de molen te visiteren. Maar Stephanus van Beckhoven accepteerde deze nachtelijke overval niet. Via het dorpsbestuur diende hij een klacht in bij drossaard Abraham Banier, die nogal verstoord was over het feit dat de Ettense vorster zijn rechtsgebied had geschonden.

Immers, de ambtenaar uit Etten kon alleen in de baronie van Breda in gerechtere zin optreden. De la Tour had zijn optreden verdedigd met te wijzen op het achttiende artikel van de 'Ordonnantie op het Gemaal ten Plattelande van Brabant', waarin onder meer stond, dat bevoegde ambtenaren molens altijd mochten visiteren. Hij vergat erbij te vermelden, dat zulks alleen maar gold voor het eigen ressort. In het markizaat had De la Tour niets te zoeken.

Abraham Banier besloot de Raad van State in te schakelen en hij vroeg aan J. Kuijpers, de gemachtigde van de te Breda werkzame ontvangers Van Dedem en Thijssen, de kwestie uiteen te zetten aan het landelijk college. Uit die explicatie van Kuijpers blijkt onder andere, dat de bewering van De la Tour, dat hij niet wist of Rucphen binnen zijn ambtsgebied als deurwaarder lag, bezijden de waarheid

was. De Ettense vorster zou volgens Kuijpers op een privévoordeeltje uitgeweest zijn door als aanbrenger te delen in de door Van Beckhoven te betalen boete.

Het besluit van de Raad van State van 24 maart 1762 verklaarde de klacht van drossaard Banier en dus van molenaar Van Beckhoven ontvankelijk. Hieronimus de la Tour werd terecht gewezen: hij diende in het vervolg de grenzen van zijn rechtsgebied te eerbiedigen op straffe van ontslag als deurwaarder en bovendien mocht hij niet langer het collecteurschap van de pacht waarnemen.

De poging van Adriaan Maas om met het optreden van de Ettense vorster molenaar Van Beckhoven schrik aan te jagen ten einde hem tot een compromis te bewegen, was mislukt. Laatstgenoemde was door de Ettense molenaar namelijk uitgenodigd om 'eens te komen praten'. Maar de gehele kwestie bood aan Van Beckhoven de zekerheid, dat hij zijn Sprundelse klandizie kon behouden, omdat de Sprundelse inwoners het recht hadden om in Rucphen ter molen te gaan.

---

#### DE UITBREIDING VAN HET MOLENAARSBEZIT

Het begon Stephanus duidelijk voor de wind te gaan, toen hij met een echte Rucphense uit een gegoede familie was getrouwd. Die statusverhoging bleek al, toen hij kort na zijn huwelijk gemeenteman werd en dat bleef tot 1762.

Daarnaast ging Stephanus zijn bezit uit-

breiden. Zo kocht hij van Corstiaen van Oorschot, een landbouwer uit Oud Gastel, op 24 maart 1764 2 perceeltjes bos, genaamd, 'het Baanbos' en 'aan het Kerkenheistraatje', tezamen 3 gemet, voor 155 gulden.<sup>20</sup> Op 11 april 1767 verstrekte Stephanus een lening van 570 gulden tegen een rente van 4 procent per jaar aan Jan Noute van Overveld uit Schijf. Een perceel land van 400 roeden, gelegen aan de molen, werd op 31 januari 1770 voor 135 gulden eigendom van Stephanus. Het koren dat erop stond, was nog voor de verkoper Marijn Marijnisse Braat. Ook kocht hij op 10 maart 1770 nog 400 roeden bos, genaamd 'de Koekoek' voor 110 gulden.

Inmiddels was in 1772 de jaarlijkse pacht tot 850 gulden gestegen.<sup>21</sup> Stephanus bleek goed te verdienen, want hij kocht verschillende percelen grond. Zo nam hij van Cornelis Voeten, zijn zwager, op 30 november 1771 voor 115 gulden een perceel weiland in Schijf over.<sup>22</sup> Op 17 december 1772 kocht hij van Dingeman Faas Hermans 4 gemet bos, gelegen aan de Kerkenheide, voor 520 gulden. Verder verwierf hij op 27 november 1773 voor 725 gulden verschillende percelen zaailand en schaarbos in de Achterhoek te Rucphen en in Hoeven in eigendom.

Op 14 februari 1778 kon Stephanus zijn kooplust weer niet bedwingen en kocht hij een perceel land, genaamd 'de Fransen Acker' of 'Jongeneelen Blok' te Schijf voor 400 gulden. Verder werd hij voor 50 gulden eigenaar van 400 roeden land en hei-

de.<sup>23</sup> Inmiddels huurde Stephanus de molen voor de vijfde maal voor een termijn van zeven jaar; de jaarlijkse pacht was verhoogd tot 875 gulden.<sup>24</sup>

Het bezit en vermogen bleven maar groeien. In 1786 kocht hij een mastbos, gelegen achter de Grote Posthoorn. Verder verstrekke hij op 16 april 1789 een lening van 1300 gulden aan Anthony Braat en op 19 januari 1790 leende Jan Wijning van hem maar liefst 5000 gulden.<sup>25</sup>

Maar deze materiële welvaart werd overschaduwed door het overlijden op 2 mei 1795 van zijn tweede vrouw Anna Catharina Voeten. Stephanus bleef achter met drie zonen en twee dochters.

Desondanks bleef hij zijn vermögen uitstekend beheren. Op 24 februari 1796 leende Stephanus aan het plaatselijk bestuur van Rucphen 5000 gulden om de schulden die gemaakt waren voor de oorlog in 1794 en 1795, te kunnen voldoen. Op 7 december 1802 loste de gemeente haar schuld af aan de erfgenamen van Stephanus, die op 30 juni 1801 was overleden.<sup>26</sup> Stephanus woonde op dat tijdstip precies een halve eeuw in Rucphen. Zijn erfgenamen verkochten op 26 september 1801 een boerderij met 30 gemet land, gelegen gedeeltelijk onder Rucphen en gedeeltelijk onder Hoeven, aan de meestbiedende. Adriaan Jansen Gielen werd de nieuwe eigenaar voor de som van 4000 gulden.<sup>27</sup>

#### Jacobus volgt zijn vader op

Al in 1798 was Stephanus als molenaar opgevolgd door zijn zoon Jacobus, uit zijn tweede huwelijk met Anna Voeten. Hij was in Rucphen gedoopt op 12 maart 1773. De nieuwe molenaar moest in 1798 een molenpacht van 1000 gulden per jaar betalen.

Jacobus erfde het huis van zijn ouders, dat in het dorp stond.<sup>28</sup> Jacobus was evenals zijn vader een ambitieus man. Daarnaast was ook hij een vermogend man, wat onder meer tot uiting kwam in de status van schepen van de heerlijkheid Rucphen.

Op 25 juni 1801 diende Jacobus een verzoek in bij het Hof van Justitie in Den Bosch om te kunnen huwen met zijn nicht Anna Maria van Beckhoven, een dochter van zijn halfbroer Cornelis. Deze Cornelis was de oudste zoon van Stephanus van Beckhoven uit dienst eerste huwelijk. Hij was op 22 februari 1778 te Roosendaal getrouwd met Cornelia Engelen, waarna het echtpaar in het Belgische Retie ging wonen. Daar werd hun oudste dochter Anna Maria geboren.

Voor hij zijn dispensatieverzoek naar Den Bosch stuurde, had Jacobus zich bij de Rucphense secretaris gemeld met het verzoek de huwelijksgeboden te laten proclameren. Hij en Anna Maria waren reeds in Antwerpen in ondertrouw gegaan, omdat de aanstaande bruid daar woonde. De secretaris had dat echter geweigerd op grond van de huwelijkswet van 20 oktober 1796 van Bataafs Brabant, die zo'n 'ingewikkeld' huwelijk volgens hem scheen te

verbieden. President Schrauwen en de schepenen Voeten en Goorden die door het Hof van Justitie om advies werden gevraagd, zagen geen reden aanwezig om dispensatie te weigeren, omdat het voorgenomen huwelijk in de Franse Republiek niet strijdig was met de huwelijkswet.<sup>29</sup> Toch werd het verzoek om dispensatie op 14 september 1801 afgewezen door het Hof van Justitie.<sup>30</sup> Op 7 november 1801 legde Jacobus het ambt van schepenen vrijwillig neer.<sup>31</sup> Is hij hierna tijdelijk in de Franse Republiek gaan wonen, om toch te kunnen trouwen met Anna Maria? Zeker is dat zij gehuwd zijn, want op 5 april 1803 lieten zij te Roosendaal een testament opmaken als een wettig gehuwd echtpaar.<sup>32</sup> Hun oudste dochter Anna Catharina werd op 18 april 1803 gedoopt te Rucphen. Jacobus en Anna Maria kregen negen kinderen, van wie alleen de oudste dochter huwde. Hun drie zonen, Cornelius, Jacobus en Benedictus, werden molenaarsknecht en trokken van molen naar molen om in hun onderhoud te voorzien en vooral om het vak te leren.

---

#### DE KOOP VAN DE RUCPHENSE MOLEN IN 1803

Terwijl Stephanus van Beckhoven altijd pachter is geweest van de Rucphense molen, is zijn zoon Jacobus dat maar enkele jaren. In 1803 werd de molen namelijk zijn eigendom. Deze voor de Rucphense molen zo ingrijpende cesuur moeten we plaatsen in de context van al-

lerlei gebeurtenissen die zich op een breder geografisch vlak afspeelden.

In 1795 veroverden de Franse republikeinse troepen de Nederlanden.<sup>33</sup> De Franse en Bataafse republiek sloten op 16 mei van dat jaar een vredestractaat, maar al snel kregen beide regeringen moeilijkheden over de binnen de Bataafse Republiek gelegen bezittingen van Duitse vorsten, Maltezer en Duitse Ridderorden, emigranten uit Frankrijk en uit bij Frankrijk ingelijfde departementen en van de in de geannexeerde gebieden opgeheven geestelijke instellingen. Vooral de bezittingen van het laatste Bergse markiezen-geslacht Van Palts-Sulzbach waren onderwerp van felle discussie. Deze waren, ondanks toezeggingen gedaan bij de capitulatie van Bergen op Zoom, door de Fransen in beslag genomen. De Duitse vorst, gesteund door de Bataafse Republiek, ageerde hier fel tegen.

Na een periode van verwarrend beheer over genoemde bezittingen werd door het Uitvoerend Bewind op voorstel van de Agent van Financiën op 15 december 1798 de 'Commissie van het Uitvoerend Bewind tot regeling der verschillen en tot liquidatie der Praetensiën door de Fransche Republiek op de Geestelijke, Paltzische en andere goederen binnen dit Gemeenebest gemaakt wordende' ingesteld. De commissie werd belast met de opdrachten om de stand van zaken te inventariseren en de betreffende goederen nauwkeurig te administreren.

Op 21 januari 1799 vond in Breda de con-

stituerende vergadering van de commissie plaats, waarbij haar naam gewijzigd werd in 'Commissie van superintendentie en sequestratie wegens het Bataafsche gouvernement residerende te Breda'.

Dit eigenmachtige optreden vond weinig waardering bij de Franse regering. De kwestie van de genoemde goederen vond pas een definitieve regeling middels het op 5 januari 1800 te Parijs tussen de Franse en Bataafse republiek gesloten tractaat. In de Franse staatskas, waarvan de bodem door de vele oorlogen zichtbaar was geworden, werd door de Bataafse Republiek 6 miljoen francs gestort. In ruil daarvoor deden de Fransen afstand van al de in de Bataafse Republiek gelegen, betwiste goederen. In 1801 kocht de Bataafse Republiek van de Keurvorst van de Palts voor de lieve som van 1.500.000 gulden diens markgrafelijke goederen, waarna de kwestie van de in beslag genomen goederen was opgelost.

De 'Commissie van administratie over alle de goederen en domeinen door de Franche aan de Bataafsche Republiek bij transactie van den 5den January afgegaan, residerende te Breda', sinds juni 1801 aldus genoemd, verkocht na 1801 een enkele maal bezittingen, in het bijzonder goederen die afkomstig waren van de Keurvorst van de Palts. In 1801 besloot de regering van de Bataafse Republiek een staatslening van dertig miljoen gulden uit te schrijven. Om deze lening af te lossen werd elk jaar voor drie miljoen gulden aan domeingoederen verkocht. De goederen

onder de administratie van de Commissie van Breda mochten niet verkocht worden, uitgezonderd die van de Keurvorst van de Palts.

De verkoop van de Rucphense molen viel onder deze uitzonderingscategorie. Na formele toestemming van het Vertegenwoordigend Lichaam van het Bataafse Volk bij besluit van 27 mei 1801<sup>34</sup> en formele bekrachtiging van het Staatsbewind van 29 april 1803<sup>35</sup> gingen de windkorenmolen met het molenhuis, een schuur en stalling en 7 gemet land, staande en gelegen onder de jurisdictie van Rucphen, in eigendom over op Jacobus van Beckhoven. Van Beckhoven betaalde voor het geheel het niet kinderachtige bedrag van 21.400 gulden. Daarnaast was hij nog eens 1070 gulden aan rantsoengelden kwijt.

De verkoop van een aantal domeingoederen, waaronder de Rucphense molen, vond plaats voor het gerecht van Standdaarbuiten gedurende twee afzonderlijke zitdagen op 30 maart en 13 april 1803.<sup>36</sup> Van de verkoopcondities, opgesteld door de Commissie van Breda en goedgekeurd bij besluit van de thesauriergeneraal en de Raden van Financiën van 23 februari 1803<sup>37</sup>, citeren we voor ons geval het meest interessante, en wel artikel 21:

*'De molens in deese verkooping begreepen, worden verkogt met het recht van den lande tot het gemaal binnen de gemeentens waarin die respectieve zijn geleegeen en in het becirk of den omvang van oudsher voor elk dier molens bepaald en gereguleert, te weten om dit recht aldaar al-*

*leenig en met uitsluiting van alle anderen te mogen uitoeffenen. Om echter voor te komen dat door eene willekeurige verplaatsing van een of anderen dier molens aan eigenaaren van nabuurige molens eenige schaade of nadeel worde toegebracht word bij deesen wel expresselijk geconditioneert en bedongen dat de koopers der voorschreeve panden deselve nimmer zullen vermogen te plaatsen of naar elders versetten sonder speciaal consent en verlov van den souverain deeser landen.*

*De koopers der moolens zullen ten aanzien van het molster of scheploon hun exactelijk hebben te gedraagen naar het gebruik desaangaande van oudsher hebbende plaatsgegrepen. En zal mitsdien niet meer dan het sestiende en niet minder dan het twintigste vat wegens molster of maalloon mogen worden genooten, zullende de kopers hun des onvermindert moeten submitteeren en stiptelijk gedragen naar de wetten of ordonnantien bij den souverain van den landen of eenig hoog collegie daartoe de bevoegdheid hebbende, deswegens te emaneeren en daartoe te stellen'.*

Onder het gemaalrecht moeten we verstaan het recht van de molenaar, dat in een bepaald gebied waar zijn molen staat, geen andere molens gebouwd worden.<sup>38</sup> Dit recht moet nadrukkelijk onderscheiden worden van het windrecht, dat wil zeggen het absoluut recht om windmolens op te richten en te exploiteren en het recht van molendwang of banmolen. Dit is het recht om de ingezetenen van een bepaald rechtsgebied te verplichten hun koren te doen malen op één of meer bepaalde molens. De interpretatie van dit gemaalrecht loopt vanaf dit moment als

een rode draad door ons verhaal.

In het volgende hoofdstuk komen we uitgebreid terug op het hierboven geciteerde artikel, maar we beperken ons nu tot de feitelijke gang van zaken bij de koop van de molen.

Als eerste koop kwam 'den windkoornmolen van Rucphen en Voorensijnde met de molenhuysinge, schuur en stallinge, mitsgaders seveneenhalve gemeeten land onder Rucphen' aan bod. Vermeld werd dat 'die van Sprundel het recht (hebben) alhier ter moolen te komen'.<sup>39</sup> De koper moest de over het erf lopende servitutten gedogen. We vinden verder nog aangegeven, dat Jacobus van Beckhoven tot 30 september 1803 genoemde goederen pachtte voor 1000 gulden per jaar. De koper kon met ingang van deze datum de molen in gebruik aanvaarden en met ingang van St.Maarten (11 november) de overige goederen.

Als eerst zette Jean Guyot<sup>40</sup> in op een bedrag van 10.100 gulden. Zijn borgen werden niet met name genoemd: ze werden schriftelijk ('in scriptis') overgeleverd. Of Guyot echt interesse in de molen gehad heeft, is zeer de vraag; waarschijnlijk heeft hij de prijs op deze wijze kunstmatig opgevoerd, temeer omdat hij bij meer kopen als eerste bieder optrad. Guyots bod werd verhoogd door Jacobus van Beckhoven met 10.900 gulden en gebracht op 21.000 gulden. Als borgen traden op zijn broer Antonius van Beckhoven<sup>41</sup> en diens zwager Jan van Gorp. Op de tweede zitdag werd dit bod niet meer verhoogd. Vervol-

gens bepaalde men, om onduidelijke redenen, dat er boven dit bedrag nog 400 gulden moest komen, zodat de uiteindelijke koopprijs bepaald werd op 21.400 gulden. De borgens waren ook nu Antonius van Beckhoven en Jan van Gorp.

Bij de eigendomsoverdracht op 10 augustus 1803 betaalde Jacobus van Beckhoven aan Frederik van de Wall, de gemachtigde van de Commissie van Breda, een bedrag van nagenoeg een derde van de koopprijs en de volle rantsoengelden.<sup>42</sup> Op 18 september 1804 verklaarde Adrianus Christianus van Gilse, rentmeester van de Domeinen in het oostkwartier van Bergen op Zoom, voor het gerecht van Rucphen, dat Van Beckhoven het resterende verschuldigde bedrag voldaan had. Hij overlegde als blijkt hiervan de betreffende, op 20 april 1804 gedagtekende kwitantie van C. Nahuys van Burgst, de thesaurier en ontvanger-generaal van de Commissie van Breda.<sup>43</sup>

Of Van Beckhoven was een zeer vermogend man of hij heeft zich diep in de schulden moeten steken om een dergelijke aankoop te doen. Het laatste wordt in ieder geval niet bevestigd door zijn memorie van successie van 1840, want daarin wordt hoegenaamd niet gesproken van schulden.<sup>44</sup> In 1808 werd zijn 'presumptive gegoedheid' gesteld op 8000 gulden en werd hij aangeduid als 'een man van vermogen'.<sup>45</sup> Toch lijkt het onwaarschijnlijk, dat Van Beckhoven zelf een dergelijk hoog bedrag uit eigen zak op tafel kon leggen. Vermoedelijk heeft hij on-

derhands geld geleend, welke schulden hij tijdens zijn leven heeft kunnen aflossen.<sup>46</sup> Verder rijst de vraag, of Van Beckhoven niet onevenredig veel voor de molen betaald heeft, zeker als we de koopsom afzetten tegen het bedrag van 2850 gulden, waarvoor zijn erfgenamen de molen c.a. verkochten aan de Sprundelse molenaar Johannes de Weert in 1845.<sup>47</sup> Als we weten dat de jaarlijkse pachtprijs kort voor 1803 1000 gulden bedroeg en dat tegelijkertijd in 1803 Johannes van Aart de Zegse molen c.a. voor 19.000 gulden kocht, is de hoogte van Van Beckhovens koopprijs al veel acceptabeler. Hij kreeg voor dit bedrag immers het gemaal van Rucphen en Vorenseinde, en hij had de klandizie van Sprundelse inwoners. Bovendien was de molen van te voren door de Commissie van Breda getaxeerd op 23.437 gulden en 10 cent. De waarde van de Zegse molen was overigens op f 18.750, geschat.<sup>48</sup> In dezelfde jaren werd opvallend genoeg de Rucphense molen getaxeerd op 18.750 gulden en die van Zegge op 15.000 gulden.<sup>49</sup> Later, in een bezwaarschrift van 20 mei 1839, stelde Van Beckhoven dat de prijs zeer hoog was, maar dat hij zich door het verkrijgen van een dergelijk maalgebied van een goede broodwinning verzekerd wist.<sup>50</sup> Kortom, het was een hoge, maar doordachte investering.

In het volgende hoofdstuk zien we echter dat zijn investering op langere termijn niet het gewenste effect opleverde.

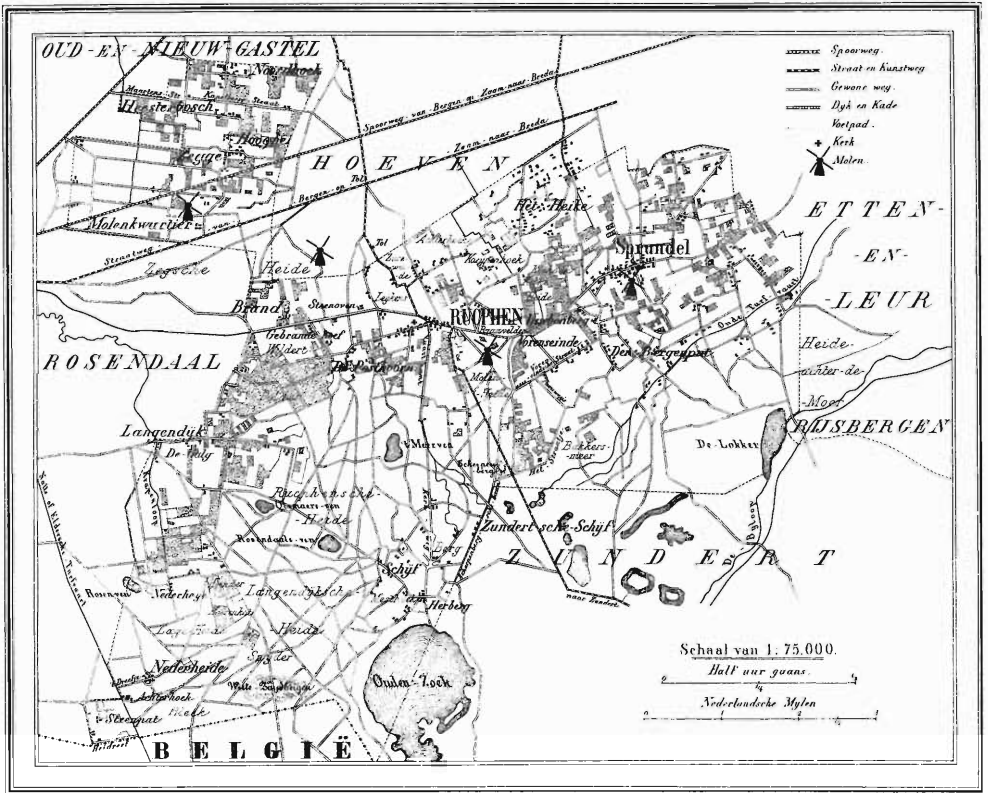

Gereconstrueerde kaart van Kuijper waarbij de molen van Zege en Hoeven getekend zijn, ca 1865

## DE BOUW VAN MOLENS IN HOEVEN (1828) EN SPRUNDEL (1839)

### Een ordonnantie voor het gemaal

Nadat hij de Rucphense molen gekocht had, moet het Van Beckhoven aanvanke-lijk voor de wind gegaan zijn. Zoals we in het vorige hoofdstuk gezien hebben, be- hoorde hij in ieder geval in 1808 nog tot de meest gegoede inwoners. Enkele jaren voordien, in 1805, had het gemeentebestuur van Rucphen aan de Raad van Financiën van het departement Brabant een aantal gegevens over de Rucphense molen

verstrekt.<sup>51</sup> We citeren de meest interes- sante: 'Alhier is een windkoommolen, op welk voor deeser gemeente en Vorens- einde gemalen wordt; ook wordt van den Langendijk eenig graan gebragt om te ma- len; is een (schep)molen; niet meer dan 't twintigste vat, waarop alzo verkogt is; er wordt teevens een geringe quantiteit boek (dit is boekweit) op deese molen gemalen; de eigenaars der graanen brengen hunne graanen naar den molen en halen deselve, gemalen zijnde, weeder terug en de mole- naar heeft die molen in den jaare 1803 van den Domeingooderen gekocht voor somme van f 21.400, in assignaten en be-

maald den molen selfs; er worden alhier wijnige andere granen dan koorn en voedergoed gemalen'.

In januari 1806 kreeg Van Beckhoven overigens nog toestemming mout te malen en meel te verkopen.<sup>52</sup> Over de betekenis van een en ander komen we hierna, zij het op verschillende plaatsen, nog terug.

Zo was bijvoorbeeld in beginsel het beroep van molenaar onverenigbaar met dat van meelverkoper, en wel volgens artikel 17 van de ordonnantie van 17 december 1805, volgens welke binnen de Bataafse Republiek 'impost op het gemaal' werd geheven. Deze ordonnantie, welke een flinke lastenverzwaring voor de burger betekende, regelde het productieproces van de molenaar in detail en betekende voor hem een hoop administratieve rompslomp en extra werk. Vraag is natuurlijk of de ordonnantie in de praktijk gewerkt heeft. Van het vele stuifmeel heeft menige molenaar wel eens een vuiltje in het oog gekregen.

Volgens artikel 27 van dezelfde ordonnantie was het beroep van korenmolenaar onverenigbaar met dat van moutmolenaar, tenzij de departementale Raad van Financiën, na het gemeentebestuur gehoord te hebben, daarvoor toestemming gegeven had. Die toestemming werd alleen dan gegeven, als het aantal branders of brouwers in een stad of dorp te klein was om een moutmolenaar gevoeglijk te kunnen onderhouden. Kennelijk is dat in Rucphen het geval geweest.

#### So(m)bere tijden breken aan

Van Beckhoven moet met zijn molen goed de kost hebben kunnen verdienen. Hij had het gemaal in Rucphen, inclusief Schijf en een gedeelte van de Langendijk en een groot deel van Sprundel, in ieder geval Vorenseinde. In dit kader is de 'Gemeente opgave der Fabrieken en Werkwinkels, binnen de Gemeente Rucphen op den 31sten December 1819', opgemaakt door de burgemeester op 15 mei 1820, erg interessant.<sup>53</sup> Hij kenmerkte de toestand van de Rucphense en Zegse molens vóór 1814 als 'matig', gedurende de jaren 1814, 1815 en 1816 'door den Accijns en den invoer van Brabands meel en brood in deze provincie' als 'kwijnend' en gedurende 1817-1818 en de eerste helft van 1819 'door den ophef der belasting en minder invoer van meel en brood' weer als 'matig'. Volgens de hoofdelijke omslagen uit de periode 1821-1825 blijkt de Rucphense molenaar tot de twintig hoogst aangeslagenen te behoren.<sup>54</sup> Toch zag Van Beckhoven met zijn molenaarsblik donkere wolken naderen vanuit het noordwesten. Hij had immers geruchten gehoord als was ene Pieter van Broekhoven van plan een molen te bouwen in de Hoevense Achterhoek, een gehucht dicht bij de Rucphense molen dan bij de al bestaande Hoevense molen gelegen. Dat zinde Van Beckhoven niet. Het was het begin van een procedure, waarin provincie en rijk een onduidelijk beleid voerden, kennelijk niet goed wetend hoe zij het gemaalrecht uit de koopakte van de Ruc-

phense molen (zie het vorige hoofdstuk) moesten interpreteren.

#### Ambtelijke molens

In 1826 heeft Pieter van Broekhoven de koning inderdaad verzocht een korenwindmolen op te richten onder de Hoevense Achterhoek. Volgens artikel 43 van de 'Wet van den 21sten Augustus 1822, houdende belasting op het Gemaal' (Staatsblad 1822, nr. 36) en artikel 2 van het 'Besluit van den 31sten Januari 1824, rakende de vergunningen ter oprigting van sommige fabrieken en trafijken' (Staatsblad 1824, nr. 19) werden vergunningen voor korenmolens slechts bij Koninklijk Besluit verstrekt. Voorbereidende administratieve procedures waren toen ook al bekend; Van Beckhoven zou ondervinden dat de ambtelijke molens langzaam en, zeker naar zijn idee, vooral inconsequent draaien. De koning stuurde het verzoek door aan het ministerie van binnenlandse zaken, dat te rade ging bij Gedeputeerde Staten van Noord-Brabant. Dit college riep het advies in van de districtscommissaris van het zevende district van Noord-Brabant (dit is West-Brabant), die weer zijn licht opstak bij de burgemeester van Hoeven en die van Rucphen.

Het gemeentebestuur van Hoeven berichtte de districtscommissaris bij brief van 29 mei 1826.<sup>55</sup> Het verschafte enige persoonlijke achtergrondinformatie over Van Broekhoven, die onvoldoende profijt had van zijn bestaande rosmolen en

daarom een kleine windmolen wilde kopen om deze te plaatsen in de Hoevense Achterhoek. Verder had Guiliam Couwenbergh, de al langer werkzame Hoevense molenaar, burgemeester Gerlagh medegedeeld dat hij weinig bezwaren zou hebben tegen de eventuele oprichting van een molen in de Hoevense Achterhoek. Het gemeentebestuur deelde tot slot mee, dat het voor de inwoners van Hoeven niet van belang was of de molen al dan niet geplaatst zou worden.

De burgemeester van Rucphen, Joseph Voeten, nam in zijn brief van 30 mei 1826 een explicieter standpunt in.<sup>56</sup> Hij stelde dat de geplande situering van de molen van Van Broekhoven zich veeleer richtte op het gemaal van Van Beckhoven en de Zegse molenaar Johannes van Aart. Beide molenaars hadden indertijd hun molen tegen een zeer hoge prijs van het Domein gekocht met het uitsluitend recht van gemaal voor Rucphen en Zegge. De inwoners van Rucphen noch Hoeven hadden er profijt van en het zou alleen tot waardevermindering van de Rucphense en Zegse molen leiden, met als gevolg dat beide molenaars minder hoog in de (plaatselijke) belastingen aangeslagen konden worden (!).

In zijn advies van 1 juni 1826 aan Gedeputeerde Staten verdisconteerde de plaatsvervangende districtscommissaris J.P. van Gilse<sup>57</sup> beide standpunten, waarbij hij echter de beleidslijn van de Rucphense burgemeester doortrok.<sup>58</sup> Van Gilse ging verder in op het gegeven van het exclu-

sieve recht van gemaal van Van Beckhoven en Van Aart: 'Het is intusschen eene waarheid dat bedoelde molenaars onder Rucphen derzelve molens... vóór de vereniging met Frankrijk tot eenen hoogen prijs van het Domein hebben aangekocht, met het uitsluitend regt van gemaal onder eerstgenoemde gemeente (voor Van Beckhoven vielen hieronder Rucphen, Vorenseinde en Sprundel); terwijl het evenwel niet minder waar is dat men tegen dat uitsluitend regt van gemaal zou kunnen opwerpen dat: 'de molen van P. van Broekhoven zal worden gebouwd onder de gemeente Hoeven en niet onder Rucphen, en dus kan dat regt hier niet in aanmerking komen'. Doch wanneer dit laatste voor de wezenlijke bedoeling moeste doorgaan, dan zoude de voorwaarden, waarop de korenmolen in der tijd onder Rucphen gekocht zijn daadwerkelijk slechts eene niet of althans eene luttel beduidende betekenis hebben en daar zoude alsdan wel hebben behooren te zijn bijgevoegd: dat zelfs op eenen bepaalden afstand van zoodanige gemeenten, alwaar molens met het welgemelde uitsluitend regt van gemaal verkocht werden, geene andere dergelijke molens zoude mogen opgerigt worden'.

Van Gilse adviseerde tot slot afwijzend te beschikken op het verzoek van Van Broekhoven, omdat hij naast zijn werkzaamheden als landbouwer, timmerman, metselaar en karrevoerder, als molenaar naburige collega's voor wie de molen hun enige broodwinning betekende, onnodig

de wind uit de zeilen nam. In hun rapport van 28 juli 1826 aan de Administrateur van het Binnenlands Bestuur namen Gedeputeerde Staten onder aanvoering van dezelfde argumenten het advies van de vervangend districtscommissaris over.<sup>59</sup> Opvallend was dat Gedeputeerde Staten de door Van Gilse geformuleerde aanvullende voorwaarde met betrekking tot het recht van gemaal niet overnamen, maar spraken van 'uitsluitend regt van gemaal in die gemeente' (dit is Rucphen). Bovendien wezen zij op een brief van de Administrateur der Directe Belastingen van 11 oktober 1825 houdende kennisgeving van door Zijne Majesteit gemaakte bepalingen betreffende plaatselijke of districts-molens, waar inwoners verplicht waren hun koren te laten malen.<sup>60</sup> Uit deze brief leidden Gedeputeerde Staten af, dat er niet meer molens voor inwoners moesten worden opgericht dan voor hen noodzakelijk was. Dit vormde een reden temeer voor Gedeputeerde Staten om te adviseren afwijzend te beschikken op Van Broekhovens verzoek. Dit advies is opgevolgd door het ministerie van binnenlandse zaken.

#### Een nieuwe concurrent

Voor Van Aart en Van Beckhoven leek het probleem van een nabije concurrent uit de wereld te zijn, maar wie zal hun verbazing geschetst hebben toen Marijn van Broekhoven, een zoon van meergenoemde Pieter, bij Koninklijk Besluit van 18 oktober 1828 vergunning kreeg om in

De molen in de Hoevense  
Achterhoek na de restauratie in 1972  
(Fotocoll. G.A. Hoeven)



de Hoevense Achterhoek een windkoren-molen op te richten. Van Aart en Van Beckhoven verzochten de koning zijn besluit in te trekken of hen schadeloos te stellen. Gezien bovengeschetste gang van zaken moesten ze succes kunnen hebben, maar van overheidswege werd een tegen-gestelde beleidslijn uitgestippeld. Moei-lijk te begrijpen, want de uitgangspositie van betrokkenen was in wezen dezelfde gebleven.<sup>61</sup>

De commissaris van het zevende district, J. Drabbe<sup>62</sup> vroeg om informatie bij de Hoevense burgemeester. In diens advies van 24 januari 1829 klonk gelijk al een, althans voor Marijn van Broekhoven, posi-tievere toonzetting dan in het advies van

29 mei 1826 betreffende het verzoek-schrift van zijn vader (zie boven).<sup>63</sup> Opval-lend is verder, dat het advies van 1829 al-leen door burgemeester Gerlagh getekend was en dat van 1826 èn door genoemde burgemeester èn door gemeentesecretaris Cornelis van Beckhoven. En deze Corne-lis was een neef van de Rucphense mole-naar Jacobus van Beckhoven. Wellicht mogen we hieruit niet direct de invloed van de toenmalige Hoevense secretaris overschatten, maar toch! Gerlagh prees de persoonlijke eigenschappen van Van Broekhoven en diens ijver als molenaar. Hij bestreed de stellingname van Van Beckhoven en Van Aart, dat zij in hun be-langen en rechten door Van Broekhoven

geschaad zouden worden met het argument, dat zij hun rechten uitoefenden in respectievelijk het gebied van Rucphen en Sprundel, en Zegge en Rucphen. In een ander, overigens gelijkgedateerd advies maakte Gerlagh andersluidende opmerkingen: 'Ik achte hetzelfde in deze voldoende zal zijn daar de supplianten alleen de bannaliteiten onder hunne respectieve gemeente vragen en die behouden zij immers? Indien het regt van bannaliteit met deze constitutie nog kan bestaan? dan hebben de supplianten nog hetzelfde regt om hunne gemeentenaren te verplichten om hunne ter molen te komen, doch dit zou ik onder verbetering betwijffelen'.<sup>64</sup> De interpretatie van het recht van gemaal was in de twee brieven dus verschillend.

Commissaris J. Drabbe borduurde in zijn advies van 29 januari 1829 verder op de gegevens van Gerlagh.<sup>65</sup> Hij haalde verder artikel 9 aan van het 'Besluit van den 31sten januari 1824, rakende de vergunningen ter oprigting van sommige fabrieken en trafijken'. In dit artikel werd gesteld, dat het aantal al aanwezige molens niet beslissend was voor de verstrekking van een vergunning.<sup>66</sup> Drabbe was dan ook terecht van mening, dat op grond van dit artikel de koning het verzoek van Van Broekhoven niet heeft kunnen weigeren. In zijn argumentatie, 'dat de molens in die verkoopting begrepen, worden verkocht met het regt van den landen binnen de gemeente waarin dezelve respectievelijk zijn gelegen en in het becirk van oudsher voor elk dier molens bepaald en geregu-

leerd om het regt aldaar alleenig en met uitsluiting van alle anderen te mogen uitoefenen; en indien onder dat becirk ook een gedeelte van de gemeente Hoeven was begrepen, dan zoude, vermits de omschrijving zoo duidelijk is geschied, voorzeker daarvan in de verkoopscanditien ook wel gewag zijn gemaakt, tenminsten men zoude alsdan daarin hebben behooren te vermelden dat zelfs op eenen bepaalden afstand der limieten geene andere molens zoude mogen worden opgerigt', ging hij nader in op de gevolgen op het recht van gemaal, vermeld in de koopakte van Van Beckhoven uit 1803. De districtscommissaris wees nog op een praktisch argument: als de rekestranten een redelijk maalloon zouden vragen, dan zou hun klandizie zeker niet naar een afgelegen plaats als de Hoevense Achterhoek ter molen gaan. Hij gaf dan ook een negatief advies op het verzoekschrift van Van Aart en Van Beckhoven.

In hun rapport van 3 februari 1829 aan de Administrateur van het Binnenlands Bestuur trokken Gedeputeerde Staten de beleidslijn van hun districtscommissaris door.<sup>67</sup> Zij stelden nog, dat het door Van Aart en Van Beckhoven gepretendeerde recht van dwang of bannaliteit in wezen al 'met alle overige feodale instellingen door de verordeningen van het Fransche bestuur formeel is afgeschafft'. Op deze opmerking komen we later terug. Hun advies in dezen was in ieder geval negatief. Dit besluit werd gevolgd door de minister van binnenlandse zaken, L. van Gobbel-

schroy, die, gemachtigd door de koning, op de verzoekschriften van J. van Aart en J. van Beckhoven op 17 april 1829 afwijzend beschikte.<sup>68</sup>

#### Opnieuw in de tegenaanval

Beide molenaars gaven het echter niet op en dienden op 9 oktober 1829 opnieuw, afzonderlijk een verzoekschrift in.<sup>69</sup> Zij werden daarbij geholpen door de 'solliciteur' T. Schrant.<sup>70</sup> De rekestranten be-toogden, dat de molen in de Hoevense Achterhoek zich door zijn ligging geheel richtte op hun gemaal en dat ze daardoor geruïneerd zouden worden. Bovendien verweten zij Van Broekhoven, dat hij meel verkocht en dat hij het graan tot voorbij hun molens ophaalde en terugbracht.<sup>71</sup> Beiden gingen in op de gevolgen van het meervermelde artikel 21 van de verkoopvoorwaarden van 1803: 'Dat den suppliant vertrouwend op de handhaving der wetten die de grondzuilen van het maatschappelijk gebouw zijnde en op de beginselen van regt en gerechtigheid welke alle Uwe Majesteit eigen zijn en besturen zich overtuigd mag houden dat Hoogst-deszelfs intentie nimmer geweest kan zijn om het regt van dwang of bannaliteit door den suppliant, van het gouvernement zelve bij onereusen titel verkregen, eenig-sints zoude benadeeld worden, zonder tevens schadevergoeding bij de grondwet aan ieder ingezeten gewaarborgd voor alle missinge van derzelver eigendommen ten publieke nutte afgestaan, te verleenen. Dat daar Uwe Majesteit gereedelijk zal ge-

lieven toe te stemmen dat het opvolgend gouvernement naar regten gehouden is de daden van het vorige te presteren en het de hoofdverplichting van een verkooper is het verkogte goed niet alleen te leveren, maar ook te laten genieten en waarborgen'.

Het betoog luidde dus dat, onverlet politieke veranderingen, eerder gegarandeerde rechten (h.l. het door beide molenaars gepretendeerde recht van dwang of bannaliteit) onverkort gehandhaafd diende te blijven, of dat schadeloosstelling overeenkomstig de grondwet verleend zou worden op het moment, dat eigendommen ten publieken nutte werden afgestaan. De rekestranten concludeerden, dat 'Uwe Majesteit religie in deze moet gesurpreneerd zijn geweest' (d.i. dat van zijn goede trouw misbruik is gemaakt).

De districtscommissaris Drabbe verwees in zijn brief van 25 november 1829 naar zijn advies van 29 januari.<sup>72</sup> Hij wees verder het verwijt, dat Van Broekhoven het beroep van de meelhandelaar zou uitoefenen, van de hand, omdat volgens zijn mening de rekestranten zelf ook het ongemalen graan afhaalden en gemalen terugbrachten. Gepikeerd nog overigens over het feit dat de rekestranten binnen zo'n korte tijd een identiek verzoekschrift aan de koning hadden ingediend, wees hij ze van de hand.

Gedeputeerde Staten namen in hun advies van 27 november 1829 aan de Administrateur van het Binnenlands Bestuur de argumentatie van hun districtscom-



De Sprundelse molen met op de achtergrond de St. Janskerk en de pastorie (Fotocoll. G.A. Rucphen)

missaris bijna letterlijk over en gaven dan ook een negatief advies in dezen.<sup>73</sup> Bij beslissing van de minister van binnenlandse zaken en de Administrateur Directe Belastingen, In en Uitgaande Rechten en Accijnzen, hiertoe gemachtigd door de koning, van 19 december 1829, werd niet in het verzoek van Van Aart en Van Beckhoven getreden.<sup>74</sup>

#### Een lagere welstand maar geen statusverlies

De vraag is nu of Van Beckhoven inderdaad geruïneerd werd door de komst van een concurrent in de Hoevense Achterhoek. De beschikbare bronnen geven ons geen waterdicht antwoord op deze vraag;

de hoofdelijke omslagen zijn in dit kader wel veelzeggend.<sup>75</sup> Opvallend is dat Jacobus van Beckhoven op de lijst van hoogst aangeslagenen van 1826 tot en met 1829 de veertiende of vijftiende plaats innam en met ingang van 1830 een vrije val maakt naar de 34ste plaats en in 1839, het laatste jaar vóór zijn overlijden, op de 44ste plaats was beland. Opmerkelijk is overigens ook, dat zijn mede-rekestrant Jan van Aart, en na zijn overlijden in 1829 diens weduwe Johanna, op deze lijst altijd de eerste of tweede plaats heeft ingenomen. Wellicht dat Van Beckhoven dan meer klandizie verloren heeft aan de Hoevense molenaar Van Broekhoven dan Van Aart. Of heeft Van Beckhoven teveel moeite gehad om

zijn schulden af te lossen, hetgeen hem overigens blijkens zijn memorie van successie nog tijdens zijn leven gelukt moet zijn.

Ofschoon Van Beckhoven in ieder geval in welstand enkele stappen terug heeft moeten doen, bleef hij binnen de plaatselijke gemeenschap een gerespecteerd man, getuige zijn verschillende bestuursambten: raadslid (1813-1840), viceburgemeester (1811-1820), assessor (1820-1840), lid van de commissie van toezicht op de loting voor de schutterij (1829-1840), tegenschatter van de personele belasting (1822-1840) en lid van de commissie tot regeling van de grenzen in het kanton Roosendaal (1822).<sup>76</sup> Bovendien is hij ambtenaar van de burgerlijke stand geweest (1838-1840).<sup>77</sup>

#### Weer een geduchte concurrent

In 1839, een jaar voor zijn dood, kon Jacobus van Beckhoven, staande op zijn eigen molen, wellicht in de nabije verte zelf zien dat er een nieuwe molen gebouwd werd. Bij Koninklijk Besluit van 24 september 1839, nr. 93,<sup>78</sup> had Cornelis Peeters uit Sprundel immers toestemming gekregen om aldaar een windkorenmolen op te richten.<sup>79</sup>

Op 13 april 1839 diende Peeters, die tot dan toe bakker was, een verzoekschrift terzake in.<sup>80</sup> Hij beargumenteerde dat Sprundel 1100 inwoners had en dat de gesitueerde bouwplaats vier mijl van de molen van Rucphen en vijf mijl van die van Etten verwijderd was. In zijn verzoek

klonk door, dat daarom het belang van de (Sprundelse) inwoners en zijn 'vaderlijke huishoudelijke belangen' bevorderd zouden worden zonder bijzondere of algemene belangen te benadelen.

Van Beckhoven diende daarop een bezwaarschrift in, gedateerd 20 mei 1839.<sup>81</sup> Hij stelde daarin dat hij bij de koop van de molen in 1803 het uitsluitend recht van gemaal had verworven voor Rucphen, Vorensende en Sprundel en daarom indertijd de zeer hoge prijs van 21.400 gulden had betaald. Desondanks, zo stelde hij, was reeds enkele jaren geleden Marijn van Broekhoven vergunning verleend om in de Hoevense Achterhoek een molen op te richten, waardoor hij, Van Beckhoven, een groot deel van zijn klandizie had verloren. Door de oprichting van een molen in Sprundel zou hij in miserabele omstandigheden komen te vervallen. Daarom vroeg hij dan ook het verzoek van Peeters af te wijzen dan wel voor het gemis van zijn gekocht recht hem naar billijkheid schadeloos te stellen. Het gemeentebestuur steunde Van Beckhoven in zijn bezwaren<sup>82</sup> en evenzo deed dat de commissaris van het zesde en zevende district, De Grez, in zijn advies van 18 juni 1839 aan Gedeputeerde Staten.<sup>83</sup> Hij onderschreef Van Beckhovens mening, dat de hoge prijs van de molen in 1803 bepaald was door het in bezit komen van het uitsluitend recht van gemaal in gemelde dorpen, maar vermeldde er overigens wel bij dat dit recht naderhand was afgeschaft (bedoeld is als 'heerlijk recht in 1798', dus

'naderhand' klopt niet). De Grez plaatste de kanttekening dat in wezen één molen voor Rucphen genoeg was – hij zal dan de Zegse molen over het hoofd gezien hebben – en dat Peeters daarom met zijn molen de kost niet zou kunnen verdienen. Voortbordurende op het voorafgaande, maar in wezen dus onjuist, stelde hij, dat 'van Beckhoven wegens het verlies van zijn uitsluitend regt van gemaal eenige aanspraak heeft op eene indemniteit' en tot slot adviseerde hij om de vergunning aan Peeters niet te verstrekken.

Gedeputeerde Staten zaten in hun rapport van 30 augustus 1839 aan de minister van binnenlandse zaken niet op dezelfde lijn als het gemeentebestuur van Rucphen en districtscommissaris De Grez.<sup>84</sup> Naar hun mening was het door Van Beckhoven gepretendeerde recht van dwang of bannaliteit aan diens molen verbonden thans niet meer van kracht 'als zijnde die voorregten met alle overige feodale instellingen door de verordeningen van het fransch bestuur formeel afgeschaft'. Op deze stellingname komen we later terug. Verder haalde het provinciale college het eerder vermelde artikel 9 van het Koninklijk Besluit van 31 januari 1824 aan, waarmee zij het argument van de districtscommissaris, dat één molen voor Rucphen voldoende was, ondergroeven. Gesteund door het argument van de provinciale gouverneur, dat er ook vanuit 's rijks' belastingen geen bezwaar was, adviseerden zij om de vergunning aan Peeters te verstrekken.

De minister van binnenlandse zaken en

die van financiën adviseerden respectievelijk op 12 en 18 september 1839 gunstig op het verzoekschrift van Cornelis Peeters.<sup>85</sup> Zoals we in het begin van deze paragraaf reeds vermeldde, volgde de betreffende koninklijke goedkeuring op 24 september daaraanvolgend.

#### Het gemaalrecht

Essentieel in het bovenstaande is natuurlijk de interpretatie van het eerste gedeelte van artikel 21 van de koopvoorwaarden van een aantal onroerende goederen, waaronder de Rucphense (en Zegse) molens: 'De molens in deese verkooping begreepen, worden verkogt met het recht van der lande tot het gemaal binnen de gemeentens waarin die respectieve zijn geleegeen en in het becirk of den omvang van oudsher voor elk dier molens bepaald, te weten om dit recht aldaar alleenig en met uitsluiting van alle anderen te mogen uitoeffenen'.

De verschillende overheden zagen dit recht als een heerlijk recht dat Van Beckhoven had verloren op het moment dat deze rechten in de Franse Tijd werden afgeschaft.<sup>86</sup> De zaak lag echter anders. Bij de Staatsregeling van 1798 waren de heerlijke rechten afgeschaft en formeel had Van Beckhoven dit recht van gemaal als heerlijk recht nooit kunnen verwerven. Dit recht moet wellicht gezien worden als een heerlijk recht zoals Ketelaar het formuleert onder de zinsnede: 'Sommige rechten bleven na 1798 uitgeoefend, hoewel ze misschien in strijd waren met de



De Rucphense molen ca 1930  
(Fotocoll. Fam. Van de Reijjt)

nieuwe beginselen of met bepaalde artikelen van de Staatsregeling...'.<sup>87</sup> In hetzelfde kader moeten we de 'droits Seigneuriaux' uit artikel 1 van de koopovereenkomst uit 1801 tussen de Keurvorst van de Palts en de Bataafse Republiek plaatsen.<sup>88</sup>

Terecht had de koning de verzoeken van Van Aart en Van Beckhoven in 1829 en dat van Van Beckhoven in 1839 niet gehonoreerd, toen beide molenaars zich beriepen op hun uitsluitend recht van gemaal. Dat de twee molenaars dit recht via hun koopconditie van 1803 hadden verworven, was formeel strijdig met de Staatsregeling van 1798 door de Bataafse Republiek verleend. Anderszins is het natuurlijk wel de vraag, in hoeverre eene overheid gebonden blijft aan eerdere, ook onjuiste overheidsbeslissingen, onverlet of er politieke veranderingen hebben plaats-

gevonden. Op dit gegeven doelden Van Aart en Van Beckhoven in hun verzoekschrift van oktober 1829.

Verder kun je je afvragen of artikel 10 van het eerdergenoemd Koninklijk Besluit van 31 januari niet in het geding was. In dit artikel werd gesteld: 'De bezwaren echter, die men over admissien of weigeringen van de provinciale of plaatselijke besturen ten deze, en dus de zaak uit het gezichtpunt van policie beschouwd, en tegen dezelve besturen, zoude vermeenen te hebben, zullen alléén aan de hoogere administrative autoriteit, en des noods aan Ons kunnen worden onderworpen, ten einde Wij deswege zoodanige nadere bepalingen kunnen maken als de zaken vorderen'. Dit artikel schiep de mogelijkheid bezwaren in te dienen uit het oogpunt van 'policie' (dit is behoorlijk bestuur). Vanuit

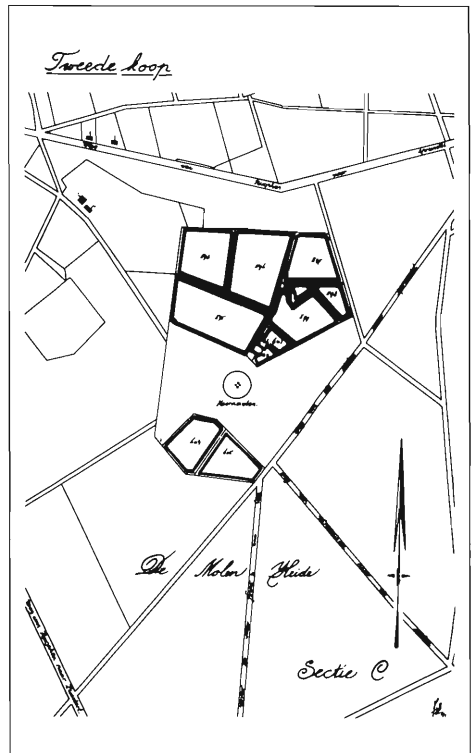
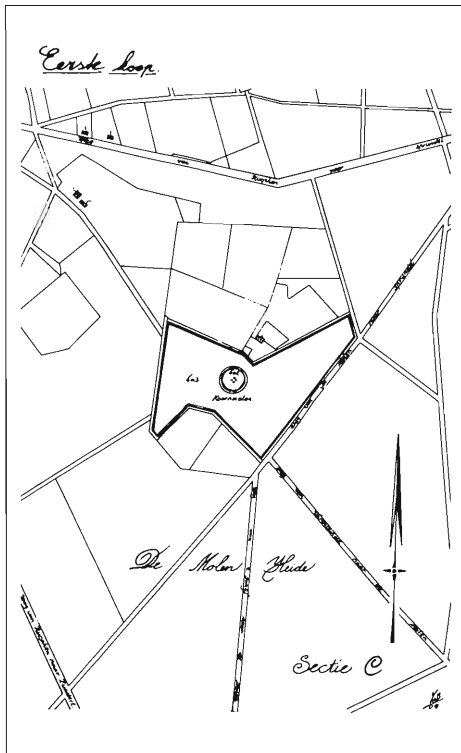

Overzicht van de in 1845 door de familie Van Beckhoven verkochte percelen (Tekening J.P.A. van Broekhoven)

deze optiek had de overheid de bouw van de molens in Hoeven en Sprundel kunnen weigeren, in de wetenschap immers dat deze het gemaal van Van Beckhoven verminderden en diens broodwinning in gevaar brachten. Trouwens, het was evenzeer de vraag of de nieuwe molens in Hoeven en Sprundel naast de al bestaande molen in Rucphen bestaansrecht zouden hebben.

We moeten echter niet uit het oog verliezen, dat in artikel 10 gesproken werd over een bezwarenmogelijkheid ten aanzien van provinciale en plaatselijke beslissingen. Op verzoeken tot het oprichten van

de betreffende molens was beslist bij Koninklijk Besluit. Daarom richtte Van Beckhoven zijn brieven aan de koning in de vorm van 'verzoekschriften'. Daarbij is het natuurlijk ook van belang te weten, dat de gemiddelde negentiende-eeuwse burger veel minder mondig genoemd kan worden dan de gemiddelde hedendaagse burger die veel sneller in de pen klimt om zijn bezwaren tegen overheidsbeslissingen kenbaar te maken. Het wettelijk kader is in dezen natuurlijk ook aangepast.<sup>89</sup> Het moet voor Van Beckhoven dan ook een grote stap geweest zijn, dat hij verschillende malen in het geweer kwam te

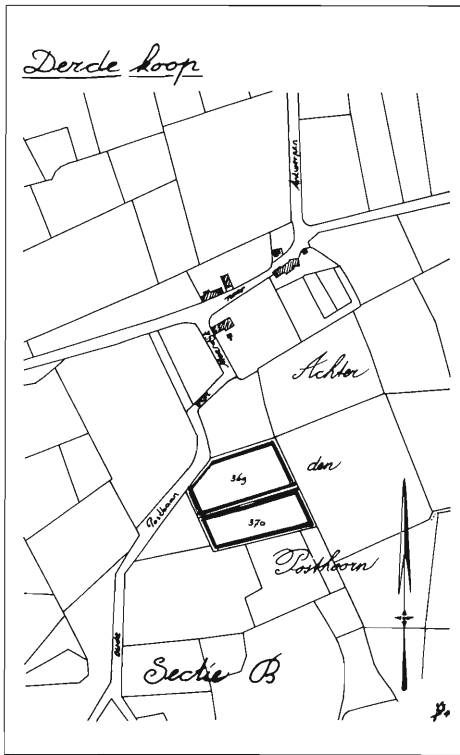

Overzicht van de in 1845 door de familie Van Beckhoven  
verkochte percelen (Tekening J.P.A. van Broekhoven)

gen hem niet zinnende overheidsbesluiten. Uit heel de gang van zaken blijkt, dat de overheden moeite hadden de inhoud van artikel 21 eensluidend te interpreteren. Wellicht moet de ruimhartige verstrekking van vergunningen om molens op te richten, eerder gezien worden in het kader van de politiek van koning Willem I om de nationale handel en bedrijvigheid zoveel mogelijk te stimuleren. Hoe het ook zij, de uiteindelijke beslissingen vielen in het nadeel van Van Beckhoven uit.

#### UITLEIDING

Na de bouw van de Sprundelse molen moet Jacobus van Beckhoven een teleurgesteld, wellicht een verbitterd man geweest zijn. Zijn kapitale investering in 1803 was op dat moment nutteloos geworden. De dan 66-jarige Van Beckhoven zal in de Rucphense molen weinig toekomstmogelijkheden gezien hebben voor hemzelf en zijn zonen Cornelis, Jacobus en Benedictus, die als molenaarsknecht elders het vak aan het leren waren. Wellicht was een van hen zijn vader op de Rucphense molen opgevolgd.

Jacobus stierf op 2 april 1840. Uit zijn memorie van successie blijkt, dat hij slechts een aantal onroerende goederen onder Rucphen, Zegge en Zundert naliet.<sup>90</sup>

Het beeld van het verval van Rucphense molen en de molenaarsfamilie wordt bevestigd door een bericht van de burgemeester van Rucphen van 20 juni 1841, waarin deze de controleur van belastingen te Zevenbergen vroeg de molenaars van Rucphen en Sprundel van de lijst van patentschuldigen te voeren, omdat beiden door plaatsing van de molen te Sprundel onvermogen waren geworden.<sup>91</sup> De Rucphense en Sprundelse molenaar hebben elkaar dus 'kapot geconcurrerd'.

In 1845 zien we de definitieve teloorgang van de molenaarsfamilie Van Beckhoven gesymboliseerd in de verkoop van de molen en enkele andere onroerende goederen, gelegen onder Rucphen. Door de Roosendaalse notaris Petrus van Vught werden in twee zitdagen, namelijk op 5 en 19 november 1845, ten huize en herberge van Cornelis Jacobus Voeten<sup>92</sup> de volgende onroerende goederen publiek te koop aangeboden: 'den ouden windgraanmolen' te Rucphen, met al het gaande en staande werk, en het daarbij behorende erf en molenschuurtje; een stede bestaande uit huis, schuur en de daarbij behorende grond; twee percelen dennenbos in de Posthoorn; en drie percelen dennenbos gelegen in de Kruisblokken. Voor ons is natuurlijk de eerste koop de interessantste.<sup>93</sup> Die werd op de eerste zit-

dag ingezet op 1000 gulden door Adrianus Cornelis van Bael, een winkelier uit Roosendaal. De tweede zitdag roerde Johannes de Weert<sup>94</sup> zich. Hij had in 1843 van Cornelis Peeters de molen te Sprundel gekocht voor 5000 gulden. Nu zag De Weert zijn kans schoon om de Rucphense molen te kopen om zo een monopoliepositie op te bouwen in Rucphen en Sprundel en beide molens weer rendabel te maken. Na een tussenbod van Cornelis Jacobus Voeten werd De Weert uiteindelijk eigenaar van de Rucphense molen voor 2850 gulden. Een gering bedrag wanneer we het vergelijken met de aankoopprijs van 21.400 gulden voor de molen in 1803.

We hebben de oorzaken van de waardevermindering van de Rucphense molen hierboven geschetst. Tekenend is in dit geval ook, dat er in de verkoopcondities van 1845 gesproken wordt van den 'ouden' windgraanmolen, waarschijnlijk een aanduiding dat de molen niet alleen in absolute zin oud was, maar ook, min of meer denigrerend bedoeld, commercieel van minder belang was geworden.

Twee jaar later – we zagen het in de inleiding al – vertrok Anna Maria van Beckhoven met twee van haar kinderen uit Rucphen. In eerste instantie dringt zich de vergelijking op met de familie Buddenbrooks van Thomas Mann. Het is evenzo een familie die binnen twee à drie generaties, daarbij een eeuw wende overschrijdend, van rijkdom en welstand tot verval is geraakt. De vergelijking loopt al snel

mank. De laatste generatie Van Beckhoven is zeker niet te beschouwen als een wereldvreemde, revolutionaire groep bonvivants die willens en wetens zijn fortuin te grabbel gegooid heeft. Integendeel, alle Van Beckhovens in Rucphen hebben een hardwerkend molenaarsgeslacht gevormd, dat de laatste decennia van de achttiende eeuw zijn vermogen had opgebouwd. In 1803 deed de familie een kapitale, zij het weloverwogen investering,

welke de familie meerdere generaties lang een goed bestaan had moeten garanderen. De eerste twintig jaar van de negentiende eeuw wierp de investering haar vruchten af; in de daarop volgende decennia werd door bestuurlijke beslissingen van bovenaf de investering in wezen waardeloos. De familie Van Beckhoven verliet de Rucphense molen en ook, na in een eeuw voor en tegenspoed gekend te hebben, Rucphen.

P.G.A.M. Peeters-Veraart en A.C.M.M. Schrauwen

## Noten

### Geraadpleegde archieven en gebruikte afkortingen

ARA: Algemeen Rijksarchief  
 BIZA A: 's-Gravenhage, ARA, Archief van de afdeling Binnenlands Bestuur A van het Ministerie van Binnenlandse Zaken 1813-1831  
 BIZA EA: 's-Gravenhage, ARA, Archief van de Eerste Afdeling Binnenlands Bestuur van het Ministerie van Binnenlandse Zaken 1832-1848  
 CB: 's-Hertogenbosch, RANB, Archief van de Commissie van Breda (1421) 1799-1811 (1828)  
 DF: 's-Gravenhage, ARA, Archief van het Departement van Financiën 1795-1810  
 GAB: Gemeentearchief Bergen op Zoom  
 GAR: Gemeentearchief Rucphen, Archief van de gemeente Rucphen, 1811-1926  
 GARH: Gemeentearchief Rucphen, Oud-Administratief Archief van Rucphen 1648-1810  
 GARN: Gemeentearchief Roosendaal en Nispen  
 GR: *Jaarboek De Ghulden Roos*  
 MS: 's-Hertogenbosch, RANB, Memories van Successies van het kanton Roosendaal 1818-1902  
 NA: Notariële archieven  
 PB: 's-Hertogenbosch, RANB, Archief van het provinciaal bestuur van Noord-Brabant 1814-1920  
 RAH: 's-Hertogenbosch, RANB, Oud-Rechterlijk Archief van Hilvarenbeek, Diessen en Westelbeers 1522-1810  
 RANB: Rijksarchief in Noord-Brabant  
 RAR: 's-Hertogenbosch, RANB, Oud-Rechterlijk Archief van Rucphen 1600-1811  
 RAS: 's-Hertogenbosch, RANB, Oud-Rechterlijk Archief van Standdaarbuiten 1587-1811  
 RR: Bergen op Zoom, Archieven van de Raad en Rekenkamer van de Markiezen van Bergen op Zoom  
 RS: 's-Gravenhage, ARA, Archief van de Raad van State  
 SB: 's-Gravenhage, ARA, Archief van het Staatsbewind  
 WC: 's-Gravenhage, ARA, Archief van de Wetgevende Colleges

- 1 De Van Beckhovens bemaalden een molen die al vóór 1462 opgericht moet zijn. Zie K. Slootmans, 'Molen te Rukven' *GR* 39 (1979) 97. De molen is volgens mededeling van mevrouw W.J. van de Reijt, een dochter van A.R. van de Reijt, de laatste Rucphense molenaar, in 1931 gesloopt. Hij was sinds 1928 al niet meer in werking.  
 2 Zie voor de pachtcontracten van de Rucphense molen over de periode 1678-1792 RR, inv.nr. 1735.

- 3 RR, inv.nr. 40 sub 2 juni 1752.  
 4 De achtermolen is de kant van het steenbed naast het stormeind. Het steenbed is de vereniging van balken, waar de molenstenen op rusten. Er is een steenbed voor ieder paar molenstenen en de steenbedden rusten op de steenbalk.  
 5 Jan van Hal is op 20 augustus 1724 gehuwd met Joanna Cornelisse Daene, weduwe van Winandus Petrus Wijten. Verdere gegevens over zijn relatie met Stephanus van Beckhoven zijn ons niet bekend.  
 6 RR, inv.nr. 1842.  
 7 Rantsoengelden zijn opcenten op de belasting. Het betreffende bedrag is als volgt te verklaren. Rantsoengeld à 1 stuiver per gulden pacht over de volle zeven jaar is 750 stuivers per jaar maal zeven is 262 gulden en 10 stuivers.  
 8 L.F.W. Adriaenssen, 'Stamboom van de Brabantse familie Woestenberg (1400-1800)' *De Brabantse Leeuw* 27 (1978) 77-93, aldaar 85-87.  
 9 RAH, inv.nr. 77 sub 12 maart 1739.  
 10 RAR, inv.nr. 70.  
 11 GARH, inv.nr. 91.  
 12 Deze Adriaan Brugmans is de vader van de 'Rucphense' molenaar Adriaan Brugmans, die de molen van Rucphen pachtte vanaf oktober 1735 tot oktober 1749.  
 13 C.J. Laurijssen, 'De molens van het graafschap en het hertogdom Hoogstraten' *Hoogstraten's Oudheidkundige Kring* 2 (1934) 51-99, aldaar 65-70.  
 14 RAR, inv.nr. 50 sub 19 december 1752.  
 15 RAR, inv.nr. 50 sub 21 december 1754.  
 16 GARN, NA Notaris Lambertus Sanderus 4-3-1754, inv.nr. 6766.  
 17 RR, inv.nr. 1849.  
 18 RAR, inv.nr. 50 sub 4 april 1759.  
 19 De nu volgende informatie is afkomstig uit: RAR, inv.nr. 50 sub 19 oktober 1761; GARH, inv.nr. 4 sub 31 maart 1762 en R5, inv.nr. 306.  
 20 RAR, inv.nr. 70. Ook de volgende kopen tot en met die van 1770 en de lening uit 1767 worden hier vermeld.  
 21 RR, inv.nr. 1864.  
 22 RAR, inv.nr. 71. Ook de kopen uit 1772 en 1773 werden hier vermeld.  
 23 RAR, inv.nr. 101.  
 24 RR, inv.nr. 1870.  
 25 RAR, inv.nr. 101.  
 26 GARH, inv.nr. 74.  
 27 RAR, inv.nr. 74.  
 28 GARH, inv.nr. 50.  
 29 GARH, inv.nr. 6.  
 30 WC, inv.nr. 661, p.469.  
 31 RAR, inv.nr. 54.

- 32 GARN, NA Notaris Jacobus Johannes Boschart, inv.nr. 6869.
- 33 Deze paragraaf is nagenoeg een parafrase van P.T.A. Zweegers, *Inventaris van het archief van de Commissie van Breda (1421) 1799-1811 (1828)* ('s-Hertogenbosch 1982) 1-6. Zie verder W.A. van Ham, *Het Doorlichtig Huis van Bergen op Zoom* (Zaltbommel 1977) 152.
- 34 WC, inv.nr. 654.
- 35 SB, inv.nr. 82, exh. 29 april 1804; en CB, inv.nr. 932.
- 36 RAS, inv.nr. 57, sub 30 maart en 13 april 1803; en CB, inv.nr. 929.
- 37 DF, inv. nr. 224.
- 38 L. Peeters en J. Bolckmans, 'De Molen' *Jaarboek Oudheid en Kunst. Algemeen Tijdschrift voor Kempische Geschiedenis, uitgegeven door de Geschied en Oudheidkundige Kring* voor Brecht en Omstreken 42 (1959) 59-115, aldaar 75.
- 39 Opvallend is dat deze zinsnede in de origineel getekende verkoopconditie voor het gerecht van Standdaarbuiten later is bijgevoegd, wellicht op nadrukkelijk verzoek van Van Beckhoven, terwijl de betreffende passage in de verkoopconditie, opgenomen in het archief van de Commissie van Breda, gelijktijdig is. Deze bepaling kon zonder moeilijkheden opgenomen worden, omdat ook de molen van Etten door de Bataafse Republiek genaast was van de bisschop van Antwerpen. Het punt of deze molen voor een deel van de Sprundelse inwoners een dwangmolen was, speelde in dit geval geen rol meer.
- 40 O. Ringers, 'De familie Gerlagh in Hoeven' *Jaarboek De Honderd Hoeven* 3 (1987) 815, aldaar 13. Guyot was gehuwd met een Gerlagh en maakte deel uit van een kleine protestantse gemeenschap in Hoeven.
- 41 C.M.M. van Caulil e.a., *GR 5011* (1990) 12-13.
- 42 RAR, inv.nr. 6 sub 10 augustus 1803.
- 43 Ibidem. Als kanttekening in de marge vermeld.
- 44 MS, inv.nr. 16.
- 45 GARH, inv.nr. 11.
- 46 Dit blijkt in ieder geval niet uit de memorie van successie van de in 1821 overleden Cornelia van Aart, de vrouw van Johannes van Gorp (MS, inv.nr. 3). De successiememorie van Johannes van Gorp en die van de andere borg, Antonius van Beckhoven, zijn om verschillende redenen niet aangetroffen.
- 47 GARN, NA Petrus van Vught, inv.nr. 2508.
- 48 CB, inv.nr. 932.
- 49 CB, inv.nr. 922.
- 50 BIZA EA, inv.nr. 2485, exh. 6 september 1839.
- 51 GARH, inv.nr. 7 sub 21 oktober 1805.
- 52 Ibidem sub 11 januari 1806.
- 53 GAR, inv.nr. 807. Zie hiervoor verder I.J. Brugmans, *Statistieken van de Nederlandse nijverheid uit de eerste helft van de 19e eeuw*, RGP grote serie nr. 98 ('s-Gravenhage 1956) XXXIV (Inleiding) en 138.
- 54 Zie voor de betekenis van de hoofdelijke omslagen C.M.M. van Caulil, e.a. 'De bestuurders' *GR 501* (1990) 21132, aldaar 68-70.
- 55 PB, inv.nr. 5092. Zie voor deze Hoevense molenaar ook S.H.A.M. Zoetmulder, *De Brabantse molens* (Helmond 1974) 62-64.
- 56 Ibidem en GAR, inv.nr. 98.
- 57 Caulil II, 37-38.
- 58 PB, inv.nr. 5092.
- 59 PB, inv.nr. 5095.
- 60 Zie voor deze brief PB, inv.nr. 5076. In deze brief pleitte de administrateur inderdaad het aantal molens te reguleren, in het bijzonder met de doelstelling de accijns op het gemaal effectiever te kunnen heffen.
- 61 De districtscommissaris J. Drabbe schermd in zijn betreffende advies van 19 augustus 1828 (PB, inv.nr. 5146) weliswaar met het gegeven, dat de omstandigheden veranderd waren, omdat Van Broekhoven beloofd had zijn rosmolen af te breken en niet langer het meel te verkopen, maar echt essentieel veranderde dat niets aan de zaak.
- 62 A.F.J. van Kempen, *Gouvernement tussen Kroon en Statentfacies* (Tilburg 1988) 363.
- 63 PB, inv.nr. 12338.
- 64 Ibidem.
- 65 PB, inv.nr. 5157.
- 66 De integrale tekst van dit artikel luidt: 'Bij de beoordeeling der verzoeken tot oprigting of verandering van inrigting, zal het reeds aanwezige meerder of minder getal van etablissementen van datzelfde soort, in de gemeente, de overweging van meerdere of mindere noodzakelijkheid der oprigting of verandering van inrigting, in vergelijking met de behoeften der bevolking of andere dergelijke consideratien, niet in aanmerking kunnen komen, veel min eenigen regtstreekschen of zijdelingschen grond tot weigering der toestemming kunnen opleveren'.
- 67 PB, inv.nr. 5157.
- 68 PB, inv.nr. 5164.
- 69 BIZA A, inv.nr. 1093, exh. 30 oktober 1829.
- 70 Een sollicituur is iemand die helpt bij het opstellen van verzoekschriften. Verdere persoonlijke gegevens over deze T. Schrant zijn ons niet bekend.
- 71 Het recht van gemaal betekende voor de inwoners van een bepaald gebied, dat zij zelf hun molen konden kiezen om hun graan te laten malen. In de praktijk kozen ze dan de dichtstbijzijnde molen, tenzij een molenaar hun graan kwam ophalen en terugbrengen. In het onderhavige geval verloor voor Van Aart en Van Beckhoven

hun recht van gemaal dan natuurlijk aan waarde.

72 PB, inv.nr. 5176.

73 Ibidem.

74 BIZA A, inv.nr. 1096, exh. 19 december 1829; PB, inv.nr. 5179 en GAR, inv.nr. 141

75 GAR, inv.nrs. 299-312.

76 Caulil II, 13.

77 Jacobus van Beckhoven heeft als vice-burgemeester, assessor en raadslid in onoverdrachtelijke zin nadrukkelijk deel uitgemaakt van de negentiende-eeuwse bestuurselite zoals beschreven in de vorige, de vijftigste jaargang van De Ghulden Roos. Ofschoon we rijkelijk geput hebben uit de aangetroffen archiefbronnen zijn we hoegenaamd niets wijzer geworden over zijn bestuurlijk functioneren en daarmee zijn invloed op het maatschappelijk leven. Kennelijk is dit miniem geweest. Het van Van Beckhoven verkregen beeld geldt wellicht voor de meeste bestuurders uit de eerste helft van de negentiende eeuw en sluit daarmee aan op een van de slotconclusies van bovenvermelde studie. Zie Caulil I 222-223.

78 BIZA EA, inv.nr. 2485, exh. 30 september 1839. Zie verder P. Peeters-Veraart, *Molen 'De Hoop' Sprundel* (Sprundel 1987) 22-27.

79 Bij Koninklijk Besluit van 22 maart 1830 was bepaald, dat Gedeputeerde Staten voortaan zouden beslissen op verzoeken om molens te stichten. Echter, bij molens in grensgebieden bleef de beslissingsbevoegdheid in dezen aan de koning. Zie C.C.E.d 'Engelbronner, *Bijvoegsel tot het Staatsblad van het Koninkrijk der Nederlanden* Tweede serie 1821-1830 (Gorinchem 1853) 615-616. Bij wet van 2 juni 1875 (Stbl. 1875, nr. 95) werd overigens aan de gemeentebesturen opgedragen om op aanvragen van windmolens en steenovens te beschikken. Zie H.F.J. Smeets-Cleerdin, *Bestuuren Administratie der Provincie Noordbrabant* Tweede Deel (A-J) ('s-Hertogenbosch 1916) 777.

80 BIZA EA, inv.nr. 2485, exh. 30 september 1893.

81 BIZA EA, inv.nr. 2485, exh. 6 september 1893; en GAR, inv.nr. 766.

82 Ibidem; en GAR, inv.nr. 100.

83 BIZA EA, inv.nr. 2485, exh. 6 september 1839.

84 Ibidem.

85 Idem exh. 12 september en exh. 21 september 1839.

86 Zie voor deze materie A.S. de Blécourt en H.F.W.D. Fischer, *Kort begrip van het oud-vaderlandsch burgerlijk recht* (Groningen 1959 7) 226-24 en F.C.J. Ketelaar, *Oude zake-lijke rechten vroeger, nu en in de toekomst* (Leiden 1978) passim. Zie ook voor de molendwang Th. van Aken, 'Achteruitgang in waarde bij de beëindiging van het dwangrecht op molens' *Jaarboekje De Hollandsche molen* (1967) 38-40 en voor het windrecht E.J. van Ebbenhorst Tengbergen, 'De afschaffing van de molendwang in Gelderland' *Gelders molenboek* (Zutphen 1968) 39-46.

87 Ketelaar 38.

88 CB, inv.nr. 925. De volledige tekst van dit artikel luidt: 'L'ELECTEUR BAVARO-PALATIN cède & transporte a la REPUBLIQUE BATAVE, son Marquisat de BergenopZoom, & la Seigneurie de St. Michiels-Gestel, avec toutes leurs appartenances, & dépendances, Possessions, Domaines, Terres, Batiments & autres propriétés quelconques. Il renonce en même tems, tant pour lui, que pour ses Agnats, & ayant cause, (qui Tous sont considérés d'avoir accédé a la presente Transaction) a son titre de Marquis de BergenopZoom & de Seigneur de St. Michiels-Gestel, ainsi qu'a tous ses droits Seigneuriaux de quelque nature & sous telle denomination qu'ils existent à present, où puissent avoir existé en aucun tems, les cedant & les abandonnant en pleine & entiere propriété, & sans aucune reserve à la REPUBLIQUE BATAVE.'

89 Cf. de Wet AROB.

90 MS, inv.nr. 16.

91 GAR, inv.nr. 100 sub 20 juni 1841.

92 Caulil II 94-95.

93 GARN, NA Notaris Petrus van Vught, inv.nr. 250 en Peeters-Veraart 34. Bij een eerdere openbare verkoop dat jaar voor dezelfde notaris – de verkoop ging overigens niet door – had Benedictus van Beckhoven 2000 gulden voor de molen geboden. (ibidem.) Wellicht heeft hij met dit bod alleen maar de prijs willen opdrijven. Later bood hij namelijk niet meer mee.

94 Caulil II 98-99; en Peeters-Veraart 28-33.

## BIJLAGE

Cornelis Peters van Beckhoven

\* Meerle

oo (1) Cornelia Lauwerijssen

(2) 02-05-1723 Chaam

Joanna Steven van Dun

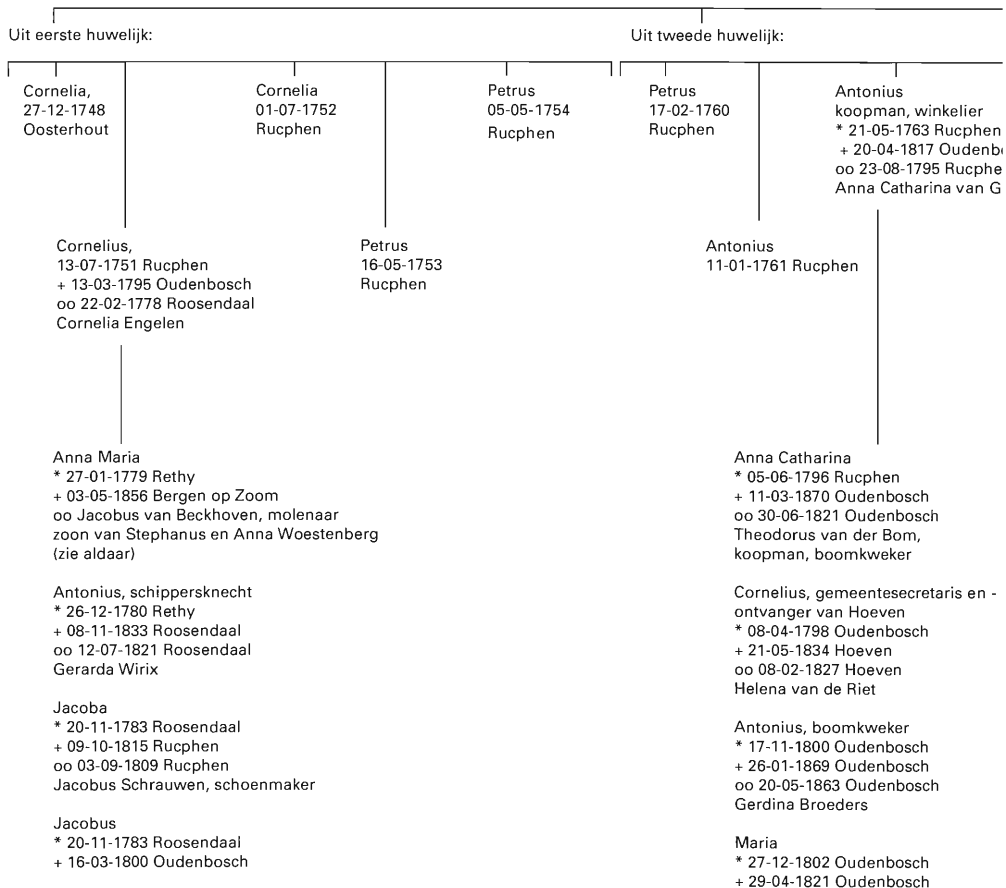

## Noten

1 Zie voor Johannes en zijn kinderen K. Leenders en H. Dirven, *Zeven eeuwen molens in Princenhage* Nummer 16 van uitgave werkgroep Haagse Beemden (Prinsenbeek 1976) 62-68.

2 Zie Zoetmulder 50. Zijn achternaam wordt abusievelijk geschreven als 'van Beethoven'.

**Stephanus van Beckhoven** molenaar

\* 28-02-1727 Meerle

+ 30-06-1801 Rucphen

oo (1) Anna Woestenberg

(2) 06-05-1759 Rucphen

Anna Catharina Voeten

Joannes  
11-01-1767 Rucphen

Adrianus  
25-02-1771 Rucphen

Catharina  
\* 13-02-1775 Rucphen  
+ 10-09-1852 Roosendaal  
ongetrouwd

Adrianus  
21-02-1765  
Rucphen

Jacoba  
07-03-1769 Rucphen  
+ 22-08-1808 Rucphen  
oo 22-01-1797 Rucphen  
Carel Christoffel Krüger  
chirurgijn, apotheker  
te Roosendaal

**Jacobus**  
molenaar  
12-03-1773 Rucphen  
+ 02-04-1840 Rucphen  
oo Anna Maria van  
Beckhoven, dochter  
van Cornelius en  
Cornelia Engelen  
(zie aldaar)

Joannes<sup>1</sup>  
28-07-1777 Rucphen  
+ 23-09-1854 Breda  
oo Adriana van  
Beckhoven

Anna Catharina  
\* 18-04-1803 Rucphen  
+ 12-11-1879 Steenbergen  
oo 31-10-1823 Rucphen  
Johannes Jep, grutter

Stephanus, molenaar  
\* 2-6-1802 Princenhage  
+ 15-05-1855 Princenhage  
oo 13-09-1832 Princenhage  
Johanna Leijten

Cornelius, molenaarsknecht  
\* 11-08-1805 Rucphen

Gerardus, molenaar  
\* 31-03-1804 Princenhage  
+ 08-08-1845 Princenhage  
oo 27-07-1843 Princenhage  
Maria Verdonk

Jacobus  
\* 28-03-1808 Rucphen  
+ 16-05-1808 Rucphen

Anna Catharina  
\* 10-04-1806 Princenhage  
oo 02-03-1829 Princenhage  
Antonius Oonincx, herbergier

Anna Cornelia  
\* 22-09-1809 Rucphen  
+ 01-06-1836 Rucphen  
ongetrouwd

Cornelia  
\* 19-08-1808 Princenhage  
oo 13-05-1831 Princenhage  
Henricus Donkers, wagenmaker,  
herbergier

Jacobus, molenaarsknecht<sup>2</sup>  
\* 01-02-1812 Rucphen  
+ 01-09-1883 Bergen op Zoom  
ongetrouwd

Johannes Baptist  
\* 24-06-1815 Rucphen  
+ 19-12-1815 Rucphen

Jacobus  
\* 02-09-1810 Princenhage  
+ 02-04-1811 Princenhage

Benedictus  
\* 17-11-1816 Rucphen  
+ 06-05-1818 Rucphen

Jacoba  
\* 08-10-1814 Princenhage

Maria Jacoba  
\* 09-01-1818 Rucphen  
+ 27-08-1887 Bergen op Zoom  
ongetrouwd

Benedictus, molenaar  
\* 02-10-1819 Rucphen  
+ 07-11-1856 Bergen op Zoom  
ongetrouwd

# NETKAART SPOORWEGEN

BELGIË en NEDERLAND

situatie 1 januari 1873

© M.C.J. Broos  
1989

